

Pos.Nr. Pos.no. Position	Beschreibung Description Désignation	Preisgruppe Price bracket Catégorie de prix	
		Art.-Nr. Art.no. Réf.	
1	Schraube M 2 x 6 <i>Screw M 2 x 6</i>	85672	2
2	Ansatzschraube M 2 x 2,8 <i>Set screw M 2 x 2.8</i>	85704	3
3	Schraube M 2 x 5 <i>Screw M 2 x 5</i>	85715	2
4	Schraube M 2,2 x 9,5 <i>Screw M 2.2 x 9.5</i>	85808	2
5	Feder <i>Spring</i>	86202	2
6	Fenstersatz <i>Window set</i>	97743	21
7	Lichtleitstabsatz <i>Light transmission bar set</i>	97747	10
8	Grundrahmen (Zinkal) <i>Loco base (Zinkal)</i>	107069	28
9	Gewicht <i>Weight</i>	107070	29
10	Inneneinrichtungssatz <i>Interior set</i>	107200	17
11	Gehäuse komplett Betr. Nr. 220 015-2 <i>Body Shell, Loco no. 220 015-2</i>	114342	61
~ Wechselstrom / AC			
12	Dekoder "Motorola" lastgeregelt <i>Decoder "Motorola" load reg.</i>	10738	-

Symbolische Darstellung
 Symbolic Illustration
 Illustration figurative

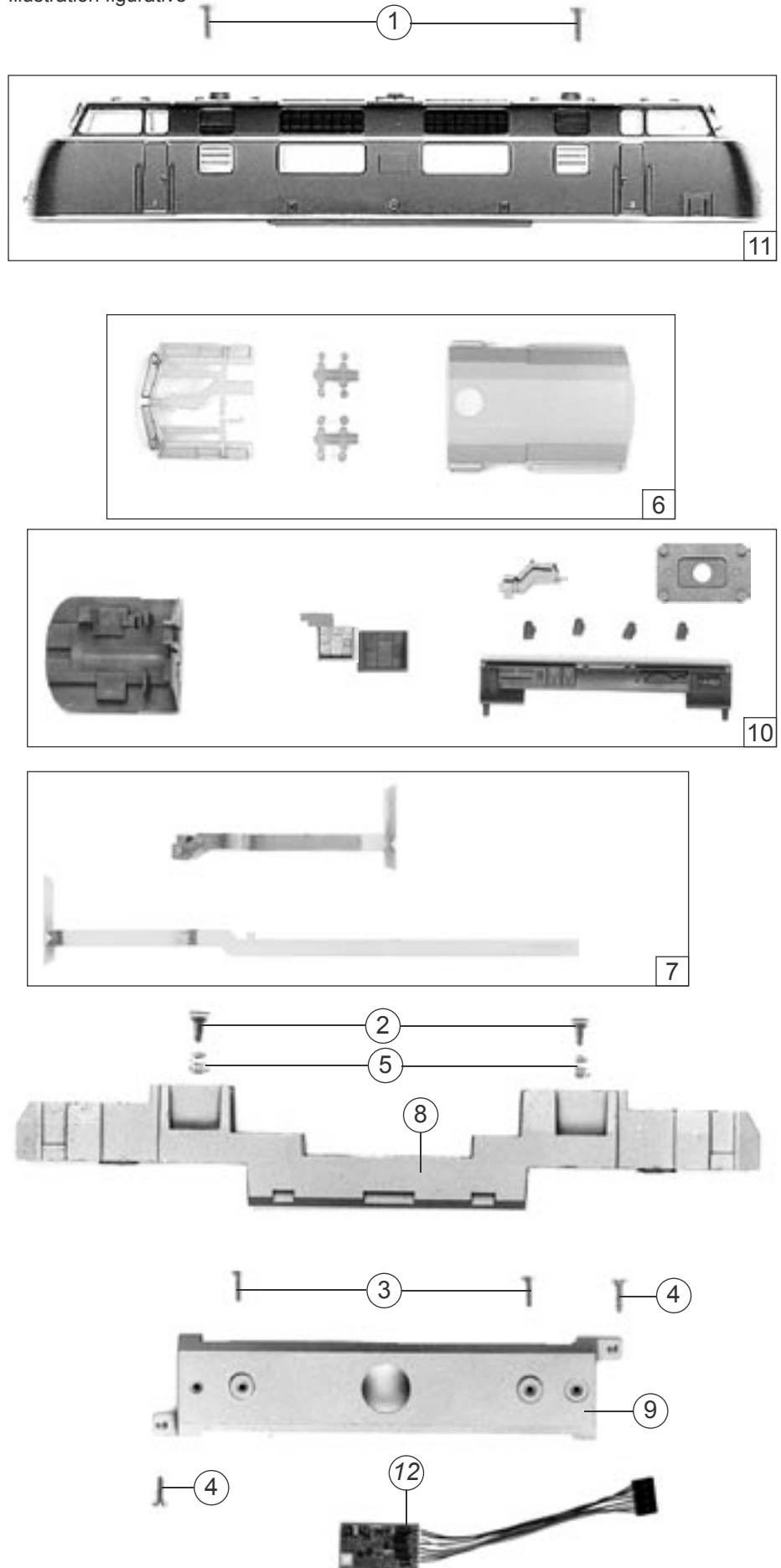

Pos.Nr. Pos.no. Position	Beschreibung Description Désignation	Preisgruppe Price bracket Catégorie de prix	Art.-Nr. Art.no. Réf.
1	Motor <i>Motor</i>	85114	57
2	Haftlingsatz <i>Set with traction tires</i>	85622	19
3	Schraube M 2 x 10 <i>Screw M 2 x 10</i>	85675	2
4	Universalkupplung <i>Universal coupling</i>	89282	5
5	Puffer gewölbt <i>Buffer vaulted</i>	98859	4
6	Puffer flach <i>Buffer flat</i>	98860	4
7	Lager für Schneckenachse <i>Worm axle bearing</i>	89749	6
8	Radsatz mit Zahnrad <i>Wheelset with gear</i>	90026	16
9	Kupplungshalter <i>Coupling holder</i>	95176	2
10	Auftritt <i>Step</i>	95178	2
11	Zurüstbeutel 2 <i>Bag with accessories 2</i>	95194	24
12	Radkontaktesatz <i>Wheelcontact set</i>	97744	8
13	Getriebesatz komplett <i>Gear part assembly</i>	97746	20
14	Blendensatz komplett <i>Bogie set assembly</i>	97752	15
15	Schneckenatz <i>Worm set</i>	97753	24
16	Zahnradsatz <i>Gear set</i>	97754	19
17	Antriebssatz <i>Drive set</i>	97756	14
18	Brückenstecker <i>Bridge Connector</i>	100644	7
19	Radsatz mit Haftreifen <i>Wheelset with traction tires</i>	107074	20
20	Schneckendeckel mit Stabilisatorfeder <i>Worm cover</i>	107201	8
21	Zurüstbeutel 1 <i>Bag with accessories 1</i>	107330	29
22	Drahtlampe 16 V <i>Light bulb 16 V</i>	109321	10
23	Platine komplett <i>Printed circuit assembly</i>	111741	43
24	Scheibe <i>Washer</i>	112681	2
25	Distanzplättchen <i>Spacer</i>	113326	3
26	Lokrahmen <i>Loco frame</i>	114343	33
~ Wechselstrom / AC			
27	Flüsterschleifer, kurz <i>Whisper wiper, short</i>	40064	-
28	Haftlingsatz <i>Set with traction tires</i>	85623	16
29	Schraube M 2 x 6 (ohne Abb.) <i>Screw M 2 x 6 (no ill.)</i>	85672	2
30	Schraube M 1,6 x 8 <i>Screw M 1,6 x 8</i>	85695	2
31	Zahnrad z=17; m 0,4 (o. Abb.) <i>Gear T=17; m 0,4 (no ill.)</i>	86418	2
32	Radsatz mit Zahnrad <i>Wheelset with gear</i>	90802	16
33	Radsatz ohne Zahnrad <i>Wheelset without gear</i>	90804	14
34	Getriebekasten <i>Gear box</i>	95280	25
35	Getriebedeckel <i>Gear cover</i>	95281	10
36	Getriebeboden <i>Gear bottom</i>	95282	16
37	Radsatz mit Zahnrad und Haftreifen <i>Wheelset with gear and traction tires</i>	107336	20

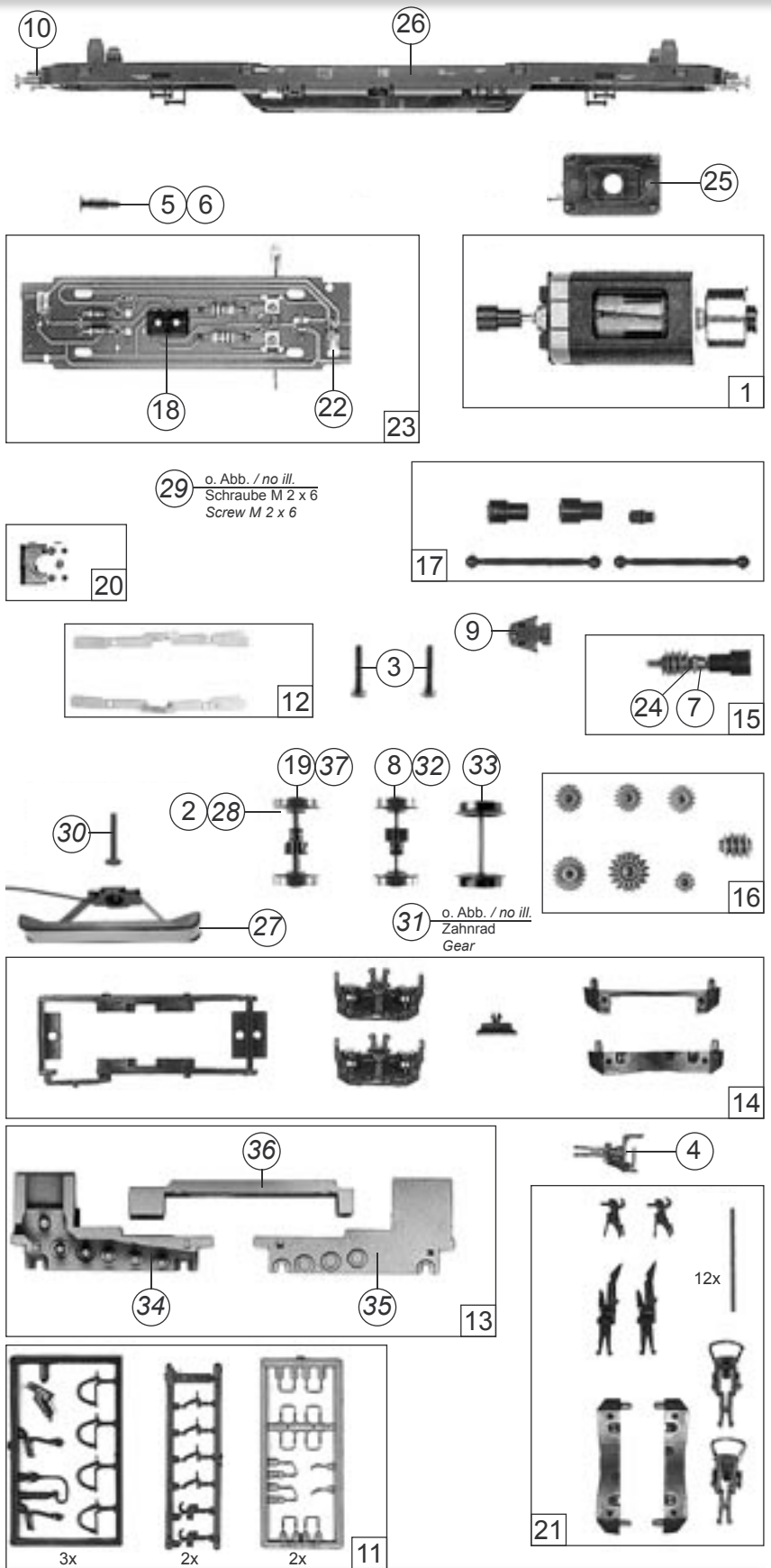

Ersatzteile erhalten Sie bei Ihrem Fachhändler, Ihrer Landesvertretung, oder bei:

You can order your Replacement Parts at your local dealer, your country representative, or:

Passez commande des pièces détachées chez votre détaillant, chez le S.A.V. de votre importateur national ou en direct au S.A.V. ROCO:

ROCO Modellspielwaren VertriebsgmbH & Co. Handels KG - Service -

Georg-Wrede-Straße 49 D-83395 Freilassing

☎ +49 / (0)86 54 / 47 63 0

Fax: +49 / (0)86 54 / 47 63 50

E-Mail: service@roco-online.de