

Symbolische Darstellung
Symbolic Illustration
Illustration figurative

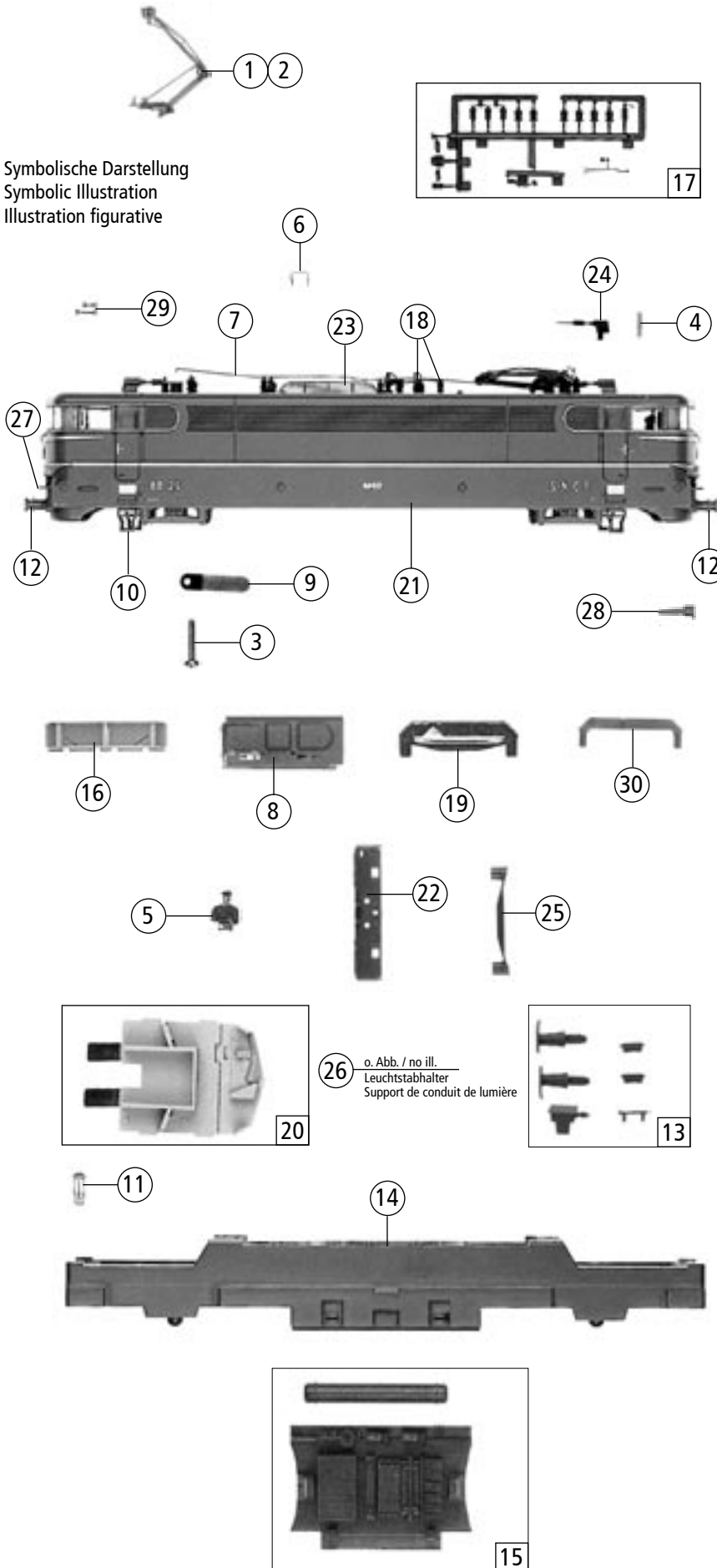

63539		SNCF BB 25181		=	
Pos. Nr. Pos.no. N° de pos.	Beschreibung Description Description	Art.-Nr. Art. no. Réf.	Preisgruppe Price bracket Catégorie tarif		
1	Stromabnehmer grau Typ Am18 Pantographe unijambiste Am 18	85390	38		
2	Stromabnehmer grau Typ Am18 Pantographe unijambiste Am 18	85391	38		
3	GF-Schraube M 2 x 6 Vis GF M 2 x 6	85672	2		
4	Antenne Antenne radio sol/train	88030	4		
5	E-Lokführer blau Mécanicien, bleu	89732	5		
6	Dachgriff (Draht) Manette	95585	3		
7	Dachleitung Ligne de toiture	105864	8		
8	Seitenfenster Fenêtres latérales de la cabine	105876	5		
9	Oberleitungskontakt Contact de prise de courant par panto- graphe	106925	3		
10	Treppe Marchepied	107917	3		
11	Glühlampe 16V Ampoule 16V	109088	12		
12	Puffer Tampon	110584	2		
13	Teilesatz Jeu des pièces	113217	7		
14	Unterteil (Zinkal) Chassis (en zamac)	113866	35		
15	Unterboden+Kesselsatz Jeu des pièces (Chaudière, Coffret d'appareillage)	113867	10		
16	Frontfenster Fenêtres frontales	113873	5		
17	Isolatorsatz Jeu d'isolateurs	113876	20		
18	Teilesatz (Hauptschalter, Isolator) Jeu des pièces (Disjoncteur, Isolateur)	113877	6		
19	Lichtleiter breit Conduite de lumière, type large	114360	5		
20	Führerstand komplett Cabine de conduire	116950	6		
21	Gehäuse lackiert und bedruckt 25181 Caisse peinte, avec tampographie 25181	116969	58		
22	Pufferbohle "Betrieb" Traverse de tamponnement	116959	15		
23	Dachaufbau Lanterneau	116960	2		
24	Pantographenheber Commande de pantographe	116961	2		
25	Lampenbrücke Insert des feux	116962	6		
26	Leuchtstabhalter Support de conduit de lumière	116963	2		
27	Trittbrett Stirn Marchepied face avant	116964	2		
28	UIC-Dose Prise interphonie UIC	116965	2		
29	Dachhupe doppelt Trompe double	116966	2		
30	Lichtleiter weiss Conduite de lumière, incolore	117182	3		

Änderungen in Konstruktion und Ausführung vorbehalten
We reserve the right to change the construction and specification
Nous nous réservons le droit de modifications de construction
et d'exécution techniques

Symbolische Darstellung
Symbolic Illustration
Illustration figurative

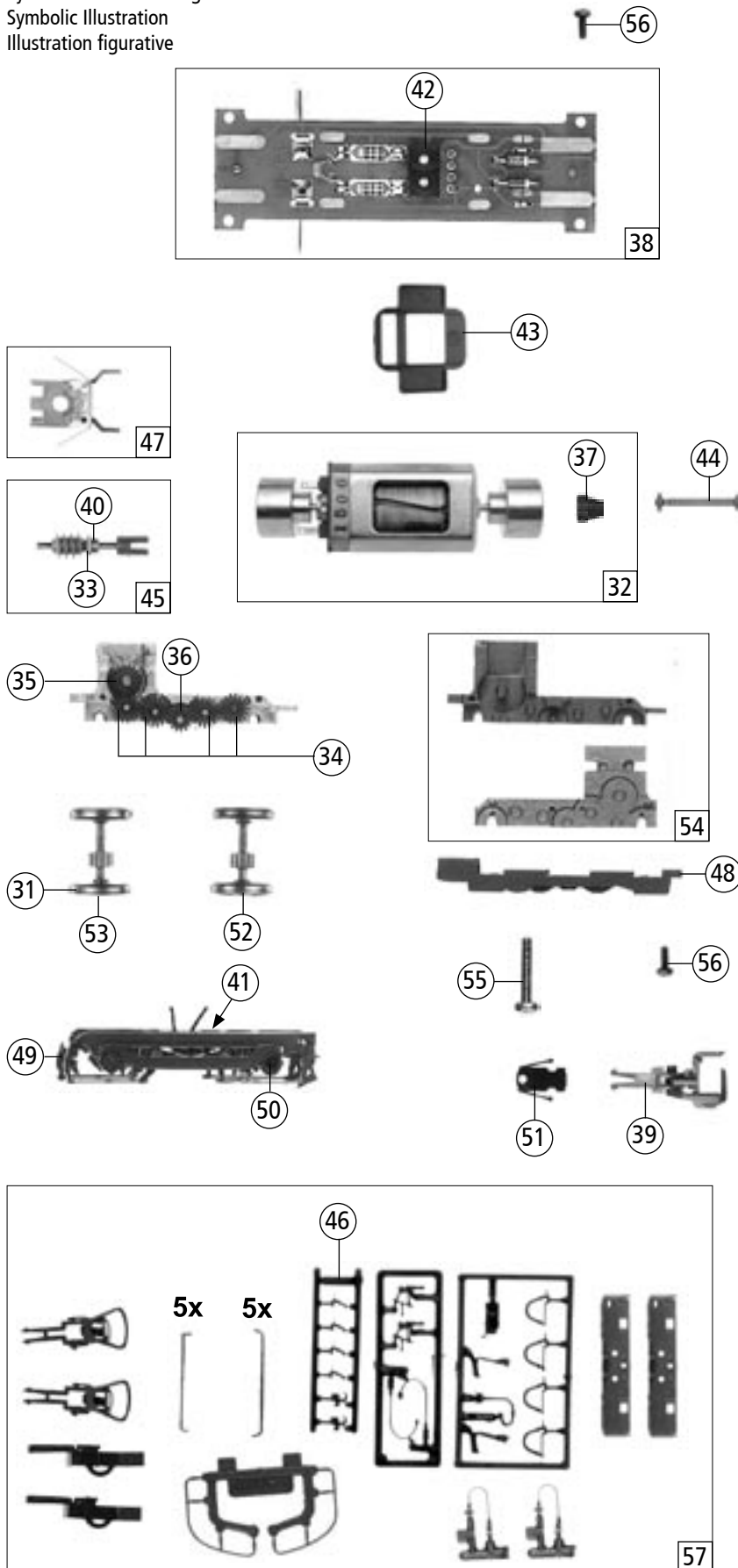

Pos. Nr. Pos.no. N° de pos.	Beschreibung Description Description	Art.-Nr. Art.no. Réf.	Preisgruppe Price bracket Catégorie tarif
63539	SNCF BB 25181	=	
31	Hafringesatz 10 Stk. 12,9-14,6mm Bandage d'adhérence 10 pièces 12,9-14,6mm	40070	---
32	Motor komplett Moteur complet	85093	57
33	Beilagscheibe Rondelle	86108	2
34	Zahnrad z=17; m 0,4 Pignon z=17; m 0,4	86418	2
35	Schnecken Zahnrad Roue de vis sans fin	86419	2
36	Zahnrad z=14 Pignon z=14	86480	2
37	Kardanschale, kurz Tulipe d'arbre à Cardan, courte	87129	3
38	Platine komplett Circuit imprimé	87781	43
39	Universal Kupplung Attelage universel	89282	5
40	Lager für Schneckenachse Palier de l'axe de la vis sans fin	89749	6
41	Radkontakt Palpeur	89918	5
42	Brückenstecker Fiche de shuntage	100644	7
43	Distanzplättchen Entretoise	106116	2
44	Kardanwelle Arbre à Cardan	106427	2
45	Schneckensatz Jeu de vis sans fin	106918	24
46	Atrappenrahmen klein Petit cadre (boyaux, crochets)	107808	3
47	Schneckendeckel m.Stab.feder Couvercle « vis sans fin » avec ressorts de stabilisation	107896	4
48	Getriebeboden Fond du carter	107912	10
49	Drehgestellblende Flancs de bogie	107914	10
50	Rollenachslagersatz Couvercle pour boîte d'essieux à rouleaux	113214	6
51	Kupplungskammer Logement d'attelage	113870	2
52	Radsatz ohne Hafring mit Zahnrad Essieu à roues non-bandagées, avec pignon	113871	18
53	Radsatz mit 2 Hafringen Essieu à roues bandagées	113872	20
54	Getriebeteilesatz Jeu d'engrenages	113884	18
55	GF-Schraube M 2 x 10 Vis GF M 2 x 10	114854	2
56	GF-Schraube M 2 x 5 Vis GF M 2 x 5	114966	2
57	Zurüstbeutel Sachet de pièces de finition	116957	36

Ersatzteile erhalten Sie bei Ihrem Fachhändler, oder Ihrer Landesvertretung oder bei:

You can order your Replacement Parts at your local dealer, your country representative or:

Pour passer commande des pièces détachées contactez votre détaillant, le S.A.V. de votre importateur national ou le S.A.V. ROCO:

Roco Modellspielwaren GmbH
Kundendienst

Rifer Hauptstraße 21
A-5400 Hallein

