

Pos.Nr. Pos.no. Position	Beschreibung Description Désignation	Preisgruppe Price bracket Catégorie de prix	
		Art.-Nr. Art.no. Réf.	
1	Motor Motor	85060	57
2	Zylinderkopfschraube M 2 x 4 Cheese head screw M 2 x 4	85670	2
3	Zylinderkopfschraube M 2 x 14 Cheese head screw M 2 x 14	85677	2
4	Schraube 2 x 5 Screw 2 x 5	85693	2
5	Schraube 2,2 x 9,5 Screw 2,2 x 9,5	85800	2
6	Schraube 2,2x9,5 Screw 2,2x9,5	85808	2
7	Kardanschale Cardan bearing	87129	3
8	Platine kpl. Printed circuit assembly	87683	32
9	Platine komplett für Vta Printed circuit assembly for Vta	87782	34
10	Kupplungskammer Coupling chamber	89266	3
11	Lichtleitstab vorne Light transmission bar	93169	6
12	Linse, rechts Lens, right	93170	2
13	Linse, links Lens, left	93171	2
14	Fensterluken, rechts Windows, right	93172	4
15	Fensterluken, links Windows, left	93173	4
16	Fenster für Führerstand Cab window	93177	4
17	Lichtabdeckung Light cover	93182	2
18	Kupplungshaube Coupling hood	93183	2
19	Bremsschlauch, links Brake pipe, left	93184	2
20	Bremsschlauch, rechts Brake pipe, right	93185	2
21	Lichtabschirmplatte Light screening	93186	2
22	TEE-Symbol TEE symbol	93187	2
23	Gummiwulst für Vta/Vtb komplett Rubber bulge for Vta/Vtb	93202	18
24	Brückenstecker Connector	100644	7
25	Dach komplett Roof assembly	101127	29
26	Inneneinrichtung für Vta/Vtb komplett Interior layouts for Vta/Vtb assembly	101132	13
27	Innenbeleuchtung komplett für Motor- bzw. Steuerwagen Interior lighting set for Driving unit resp. dummy	101366	35
28	Adapter Adapter	101367	2
29	Etikette-Silber Label, silver	108697	2
30	Schraube 2,2x6,5 Screw 2,2x6,5	111304	2
31	Schraube M 1,6x6 Screw M 1,6x6	113069	2
32	Kunststoffgewicht Plastics weight	114578	3
33	Zinkrahmen für Vta VT 11 5006 Loco main frame for Vta	114676	38
34	Gehäuse für Vta/Vtb Body for Vta/Vtb	114677	60
35	Zinkrahmen für Vtb VT 11 5015 Loco main frame for Vtb	114678	38
36	Fenster, links und rechts Window, left and right	114679	8
<b>Wechselstrom ~</b>			
37	Decoder Motorola Decoder Motorola	10738	---
38	Platine kpl. Printed circuit assembly	111310	36

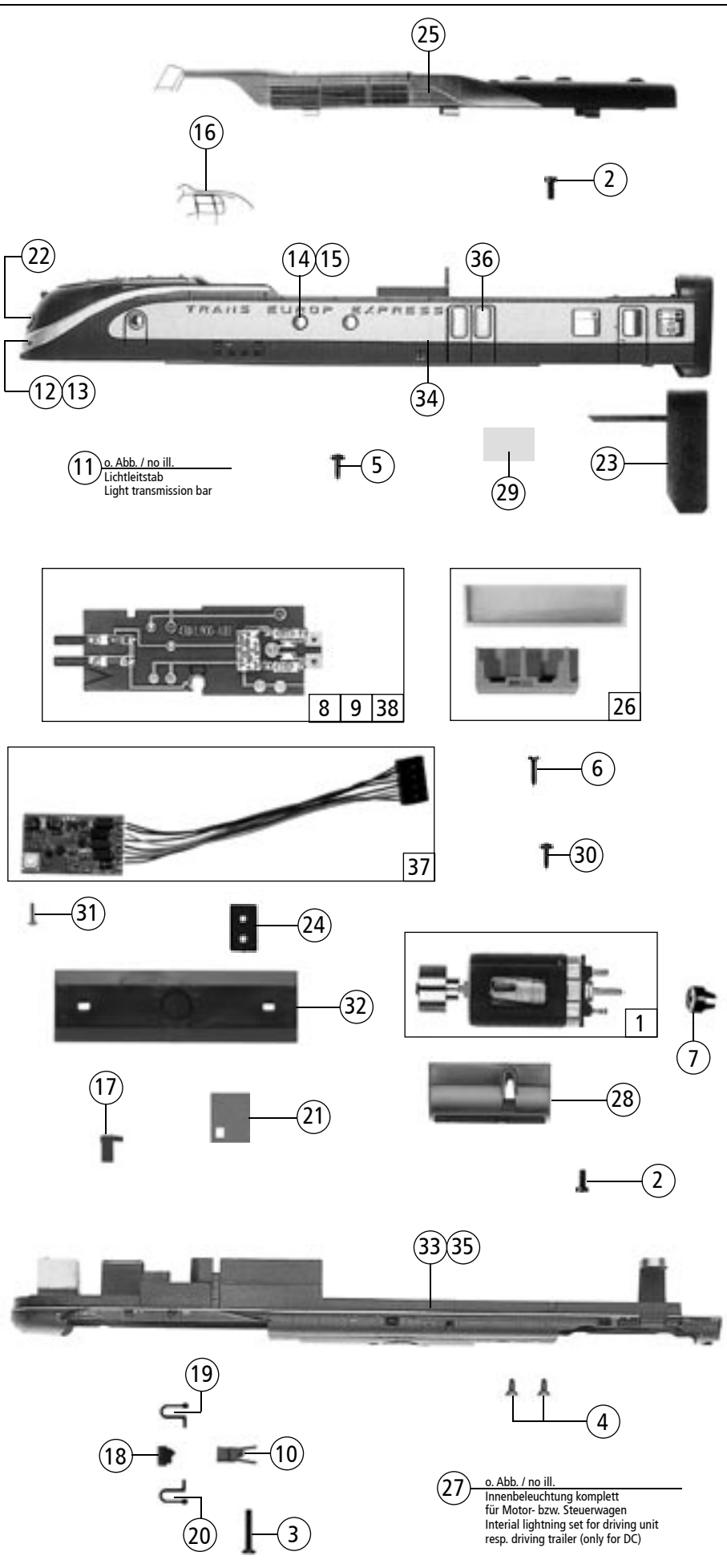

11 o. Abb. / no ill.  
Lichtleitstab  
Light transmission bar

27 o. Abb. / no ill.  
Innenbeleuchtung komplett für Motor- bzw. Steuerwagen  
Interior lighting set for driving unit resp. driving trailer (only for DC)

Pos.Nr. Pos.no. Position	Beschreibung Description Désignation	Preisgruppe Price bracket Catégorie de prix	Art.-Nr. Art.no. Réf.
1	Hafringsatz Set with traction tires	85622	19
2	Zylinderkopfschraube M 2 x 4 Cheese head screw M 2 x 4	85670	2
3	Zylinderkopfschraube M 2 x 8 Cheese head screw M 2 x 8	85674	2
4	Ansatzschraube M 2 x 2,8 Set screw M 2 x 2,8	85704	3
5	Beilagscheibe Plate	86108	2
6	Feder Spring	86202	2
7	Zahnrad z=12r; m 0,4 Gear T=12r; m 0,4	86429	2
8	Zahnrad z=19l; m 0,4 Gear T=19l; m 0,4	86431	2
9	Zahnrad z=24r; m 0,4 Gear T=24r; m 0,4	86432	2
10	Zahnrad z=19r; m 0,4 Gear T=19r; m 0,4	86433	2
11	Zahnrad z=16l; m 0,4 Gear T=16l; m 0,4	86434	2
12	Zahnrad z=16r; m 0,4 Gear T=16r; m 0,4	86435	2
13	Schnecke m 0,4 Worm m 0,4	86712	4
14	Schneckenatz komplett Worm set assembly	86981	24
15	Kardanschale Cardan bearing	87152	2
16	Kardanwelle 1 Cardan shaft 1	87162	2
17	Kardanwelle Cardan shaft	87165	2
18	Achse 2,6 x 9,3 Axle 2,6 x 9,3	89700	3
19	Achse 2,2 x 11,5 Axle 2,2 x 11,5	89701	2
20	Lager für Schneckenachse Worm axle bearing	89749	6
21	Radkontakt 1 Wheel current contact strip 1	89857	3
22	Radkontakt 2 Wheel current contact strip 2	89858	3
23	Radsatz mit Hafringen für Vta Wheelset with traction tires for Vta	90244	20
24	Radsatz für Vta Wheelset for Vta	90245	18
25	Radsatz für Vtb Wheelset for Vtb	90247	16
26	Drehgestellblende 1 Bogie frame 1	93178	24
27	Kontakthalter 1 Current contact carrier 1	93179	4
28	Kontakthalter 2 Current contact carrier 2	93180	4
29	Schneckendeckel 2 Worm cover 2	93181	2
30	Getriebedeckel Gearcase cap	93194	8
31	Drehgestellblende 2 Bogie frame 2	93195	24
32	Getriebekasten 1 für Vta Gearcase 1 for Vta	93197	28
33	Getriebekasten 2 für Vta Gearcase 2 for Vta	93198	28
34	Drehgestell 1 komplett für Vta Bogie assembly 1 for Vta	93199	56
35	Drehgestell 2 komplett für Vta Bogie assembly 2 for Vta	93200	56
36	Drehgestell 1 komplett für Vtb Bogie assembly 1 for Vtb	93204	46
37	Schneckendeckel 1 Worm cover 1	94044	3
38	Drehgestellaufnahme Bogie holder	108702	3
<b>Wechselstrom ~</b>			
39	Hafringsatz Set with traction tires	85623	16
40	Radsatz kpl. m. Hafring Wheelset with traction tires	90310	20
41	Radsatz kpl. o. Hafring Wheelset without traction tires	90311	18
42	Radsatz kpl. Wheelset assembly	90313	16
43	Getriebe 1 Gear case 1	101157	25
44	Getriebe 2 Gear case 2	101158	28
45	Drehgestell vorne Bogie front	101159	56
46	Drehgestell hinten Bogie rear	101160	53
47	Drehgestell mit Schleifer Bogie w. collector shoe	101453	46
48	Isolierplättchen Insulating cover	110202	3

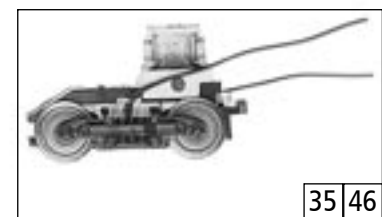
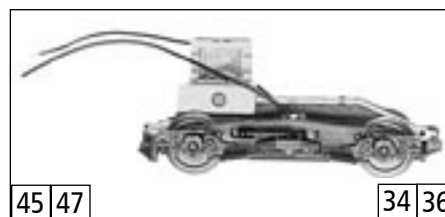
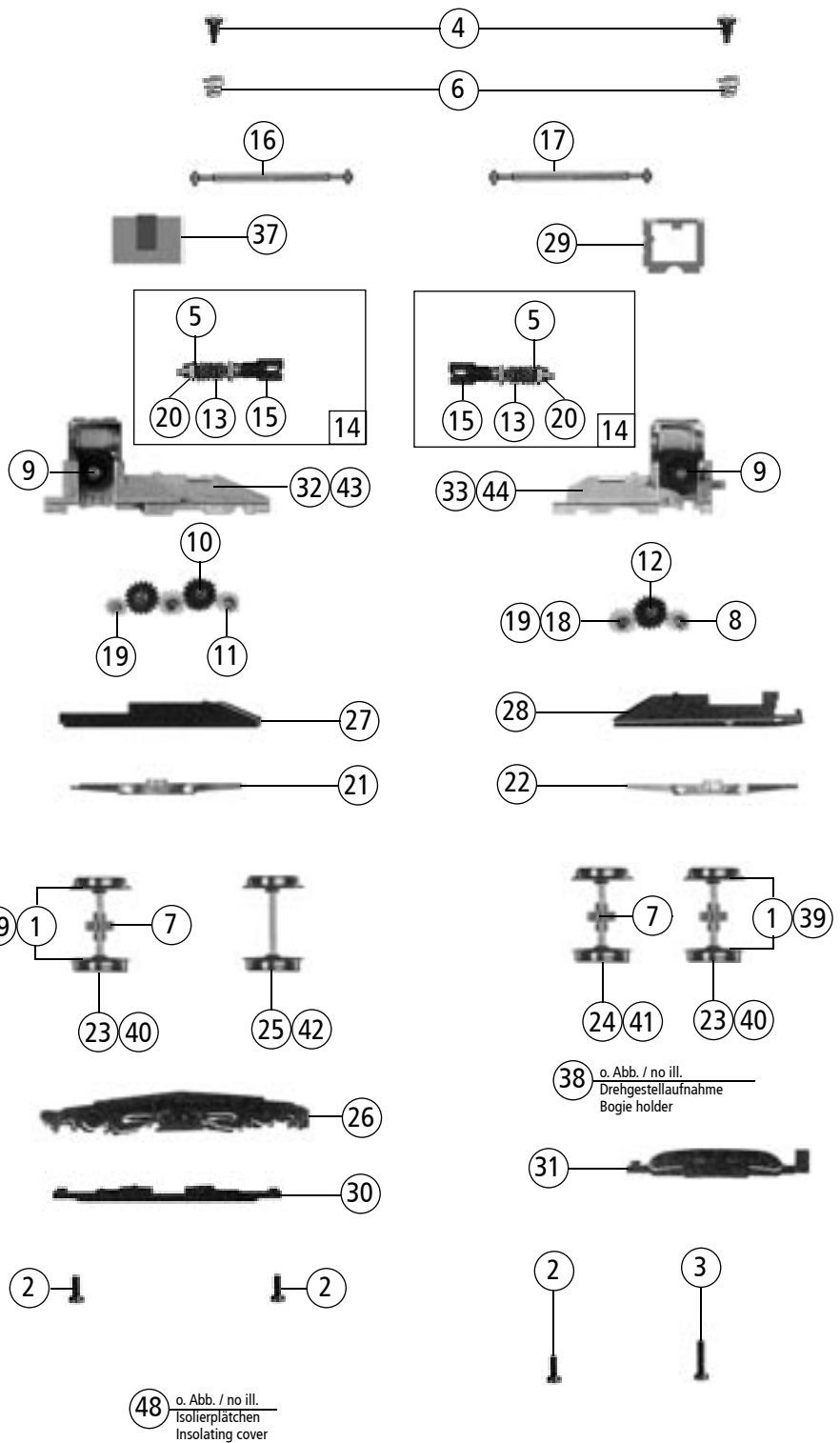

Pos.Nr. Pos.no. Position	Beschreibung Description Désignation	Preisgruppe Price bracket Catégorie de prix	
		Art.-Nr. Art.no. Réf.	
1	Kupplungssatz Coupling set	89211	32
2	Radsatz Wheelset	90246	16
3	Dach für Vmc; Vmd; Vme; Vmg Roof for Vmc; Vmd; Vme; Vmg	93188	22
4	Dach für Vmf Roof for Vmf	93189	22
5	Zurüstbeutel Bag with accessories	93201	16
6	Gummiwulst komplett Rubber bulge assembly	93206	18
7	Drehgestell komplett Bogie assembly	93207	29
8	Sockelstecklampe 16V Apron plugging bulb	93733	10
9	Abteilwagen Vm Betr.- Nr. Vm 11 5110 Compartment coach Vm No. Vm 11 5110	114681	65
10	Speisewagen Vm Betr.- Nr. 11 5305 Dining car Vm No. 11 5305	114682	65
11	Großraumwagen Vm Betr.- Nr. 11 5207 Open plan coach Vm No.11 5207	114683	65
12	Abteilwagen Vm Betr.- Nr. 11 5114 Compartment coach Vm No.11 5114	114684	65
13	Barwagen Vm Betr.- Nr. 11 5404 Bar car Vm No. 11 5404	114685	65
<b>Wechselstrom ~</b>			
14	AC-Flüsterschleifer kurz Whisper wiper, short	40064	---
15	Schraube M2x5 Screw M2x5	85693	2
16	Kupplungssatz Coupling set	89212	38
17	Radsatz o. Zahnrad o. Haftring Wheelset without Gear without traction tires	90312	16
18	Drehgestell komplett Bogie assembly	101138	29
19	Abteilwagen Vm 11 5110 Compartment coach Vm 11 5110	114686	65
20	Speisewagen Vm 11 5305 Dining car Vm 11 5305	114687	65
21	Großraumwagen Vm 11 5207 Open plan coach Vm 11 5207	114688	65
22	Abteilwagen Vm 11 5114 Compartment coach Vm 11 5114	114689	65
23	Barwagen Vm 11 5404 Bar car Vm 11 5404	114690	65

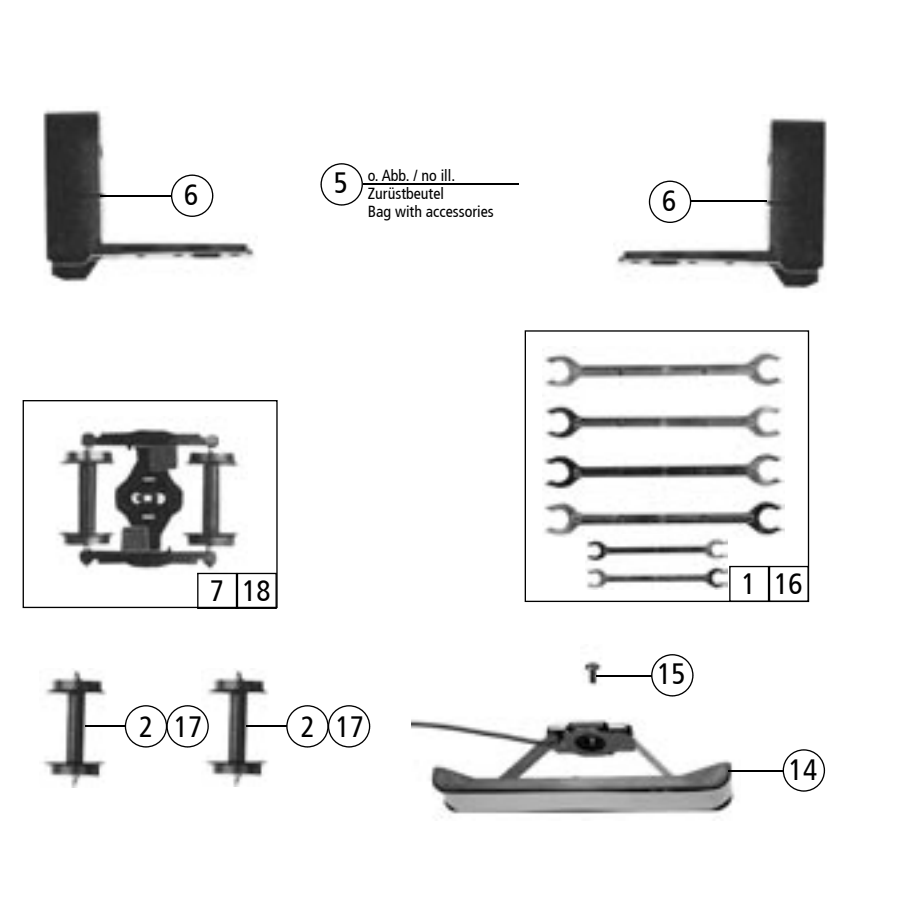

Ersatzteile erhalten Sie bei Ihrem Fachhändler,  
Ihrer Landesvertretung, oder bei:  
You can order your Replacement Parts at your  
local dealer, your country representative, or:  
Passez commande des pièces détachées chez  
votre détaillant, chez le S.A.V. de votre impor-  
tateur national ou en direct au S.A.V. ROCO:

**ROCO Modellsenspielwaren VertriebsgmbH & Co. Handels KG**  
— Service —  
**Georg-Wrede-Straße 49, D-83395 Freilassing**  
☐ +49 / (0)86 54 / 47 63 0  
Fax: +49 / (0)86 54 / 47 63 50  
E-Mail: [service@roco-online.de](mailto:service@roco-online.de)